

Gebruik van uw wasmachine

■ Werking wasmachine

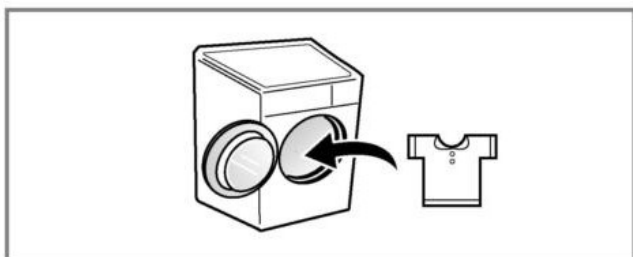

1. Wasgoed sorteren
(zie pagina 18).



2. Open de deur en laad wasgoed in de trommel.

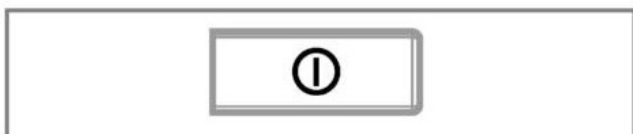

3. Druk op de "aan/uit" -knop.

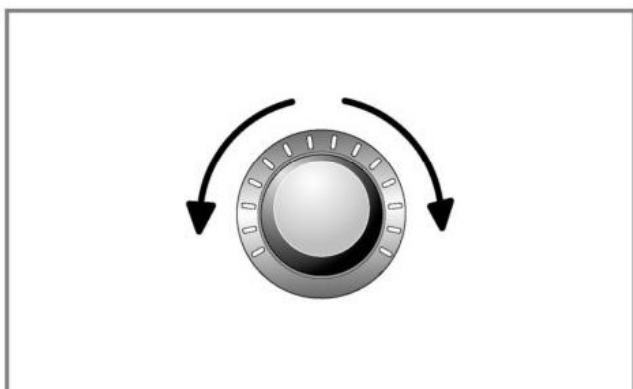

4. Selecteer een programma
(zie pagina 16 – 21).

Selecteer het programma
(zie pagina 23 – 28).

- Extra programma's
- Watertemperatuur
- Centrifugeren
- Andere functies



5. Toevoegen wasmiddel
(zie pagina 29 – 30).



6. Druk de "Start/Pauze"-knop in.

Gebruik van uw wasmachine

■ Tips voor het wassen

     	Wastemperatuur
	Normale machinewas
	Permanente pers
	Delicaat
	Handwas
	Niet wassen

Sorteer het wasgoed als volgt:

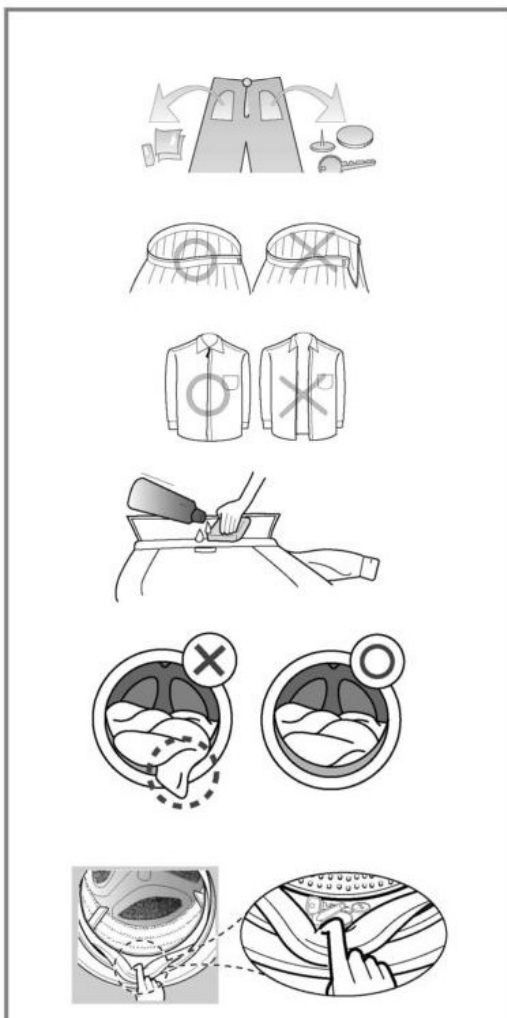

1. Controleer de labels

Controleer of uw kledingstuk een label heeft met wasinstructies. Dit zal aangeven uit welke stoffen het stuk gemaakt is en hoe het gewassen moet worden

2. Wasgoed sorteren

Voor de beste wasresultaten, sorteert u uw kledingstukken op ladingen die met hetzelfde wasprogramma gewassen kunnen worden. De watertemperatuur en de centrifugesnelheid zijn afhankelijk van het soort stof van de kledingstukken.

Sorteer donkere was van lichte was en witgoed. Was afzonderlijk als kleuren kunnen doorlopen of als pluis/materiaal in elkaar kan klitten. Indien mogelijk was zwaar bevulde wasgoed apart van licht vervuild wasgoed.

- Vuil (zwaar, normaal, licht)
- Kleur (witte was, lichte was, donkere was).
Sorteer witgoed van gekleurde was.
- Pluis (pluis producerende was, pluis aantrekkende was (bijvoorbeeld klittenband). Was pluis producerende was afzonderlijk van pluis aantrekkende was.

3. Aandacht bij het vullen

Combineer grote en kleine stukken in één waslading. Laad de grote stukken eerst. Grote stukken mogen niet meer dan de helft van de gehele wasgoed beslaan. Laat de machine niet draaien met slechts één kledingstuk erin. Dit kan instabiliteit veroorzaken. Voeg één of twee gelijksoortige stukken toe.

- Controleer alle zakken en zorg ervoor dat ze leeg zijn. Spijkers, lucifers, papier, potloden, schuifspelden, muntstukken en sleutels kunnen zowel uw wasmachine als uw kleding beschadigen.
- Sluit ritsen, haken, koorden en klittenband om ervoor te zorgen dat deze geen andere kledingstukken beschadigen.
- Behandel vuil en plekken voor, door een beetje in water opgeloste zeep op boord- en omslagplekken aan te brengen. Dit om het vuil reeds gedeeltelijk op te lossen.





Kies een wascyclus (Katoen 60 °C, voeg een halve hoeveelheid wasmiddel toe), zet de machine in werking (zonder kleding). Hiermee verwijdert u eventueel in de trommel resterende aanslag.

Gebruik van uw wasmachine

■ Tabel met wasprogramma's

- Aanbevolen programma's voor elk soort wasgoed

Programma	Omschrijving	Wasgoed type	Temperatuur	Maximale belading
Katoen	Levert betere resultaten door het combineren van verschillende trommelbewegingen.	Kleurvaste kleding (shirts, nachtkleding, pyjama's etc.) en licht vervuild wit katoen (ondergoed).	60°C (koud tot 95°C)	Naar aangegeven gewicht
Katoen Eco	Levert optimale wasresultaten met een verlaagd energieverbruik.		40°C (koud tot 60°C)	
Synthetisch	Deze cyclus is geschikt voor vrijetijdskleding dat geen strijkwerk vereist na het wassen.	Polyamide, acryl, polyester.	40°C (koud tot 60°C)	4.0 kg
Sportkleding	Deze cyclus is geschikt voor sportkleding, zoals jogging kleding.	Coolmax, Gorte-Text, fleecce en Sympatex.	40°C (koud tot 40°C)	2.0 kg
Wol 	Maakt het mogelijk om was te wassen (gebruik aub specifieke detergent).	Alleen Machine-wasbaar wol.	40°C (koud tot 40°C)	
Snelwas 30	Deze cyclus zorgt voor een snel wasprogramma, voor de kleinere hoeveelheden en de lichtvervuilde was.	Bont wasgoed, wat licht vervuild is.	30°C (koud tot 40°C)	
Spoelen+ Centrifugeren	Gebruik dit programma om verse vlekken snel en grondig uit de stof te verwijderen.	Katoen en gemixte stoffen.	-	Naar aangegeven gewicht
Extra verzorging 	Verwijdert gezette vlekken en levert een beter spoelvermogen.	Licht vervuilde babykleding.	60°C (95°C)	6.0 kg
Intensief 60	Deze cyclus is geschikt voor zwaarder vervuild wasgoed.	Katoen en gemixte stoffen.	60°C (koud tot 60°C)	4.0 kg

Gebruik van uw wasmachine

■ Droogprogramma's

Programma	Wasgoed type	Maximale belading	
Kastdroog	Katoen of linnen stoffen, zoals handdoeken, t-shirts en linnengoed.	4.0 kg	
Strijkdroog	Katoen of linnen stoffen, klaar om te gestrikt te worden.	4.0 kg	
Lage temperatuur	Synthetische stoffen	4.0 kg	
Tijdprogramma	30 min.	–	0.5 kg
	60 min.	–	1.5 kg
	90 min.	–	2.5 kg
	120 min.	–	3.0 kg
	150 min.	–	4.0 kg

- Water temperatuur: Selecteer de juiste watertemperatuur voor ieder wasprogramma. Volg altijd de wasvoorschriften zoals die staan in de labels van de kleding.
- Programma "Was: Katoen 60 + Intensief + 1400tpm" en "Drogen: Kastdroog (Eerst droogcyclus 4.0 kg, tweede droogcyclus 4.0 kg)" om een test te draaien in overeenkomst met EN60456.



Het wolprogramma van deze machine is goedgekeurd door Woolmark. Onder voorwaarde dat de instructies op het label en de instructies worden opgevolgd zoals vermeld voor de fabrikant van deze machine M0801.

ⓘ OPMERKING

- Neutrale detergents worden aanbevolen.
- De wolcyclus bevat delicate wasmanieren en een laag centrifuge om de kleding te beschermen tegen slijtage.
- Waar de belading van de wasfase en de droogfase niet verschillen, wordt aangeraden om de twee in een doorlopende fase te laten verlopen.

Gebruik van uw wasmachine

■ Extra opties

Programma	Drogen	Intensief	Voorwas	Intensief spoelen	Startuitstel
Katoen	●	●	●	●	●
Katoen Eco	●	●	●	●	●
Synthetisch	●	●	●	●	●
Sportkleding		●			●
Wol		●			●
Snelwas 30		●			●
Spoelen+Centrifugeren	●			●	●
Extra verzorging	●	●	●	●	●
Intensief 60	●	●*			●

* : Deze optie is automatisch in elke programma en kan niet worden gewijzigd.

■ Bedienings data

Programma	Max TPM
Katoen	1400
Katoen Eco	1400
Synthetisch	800
Sportkleding	800
Wol	800
Snelwas 30	1400
Spoelen+Centrifugeren	1400
Extra verzorging	800
Intensief 60	1400

Gebruik van uw wasmachine

■ Controle paneel

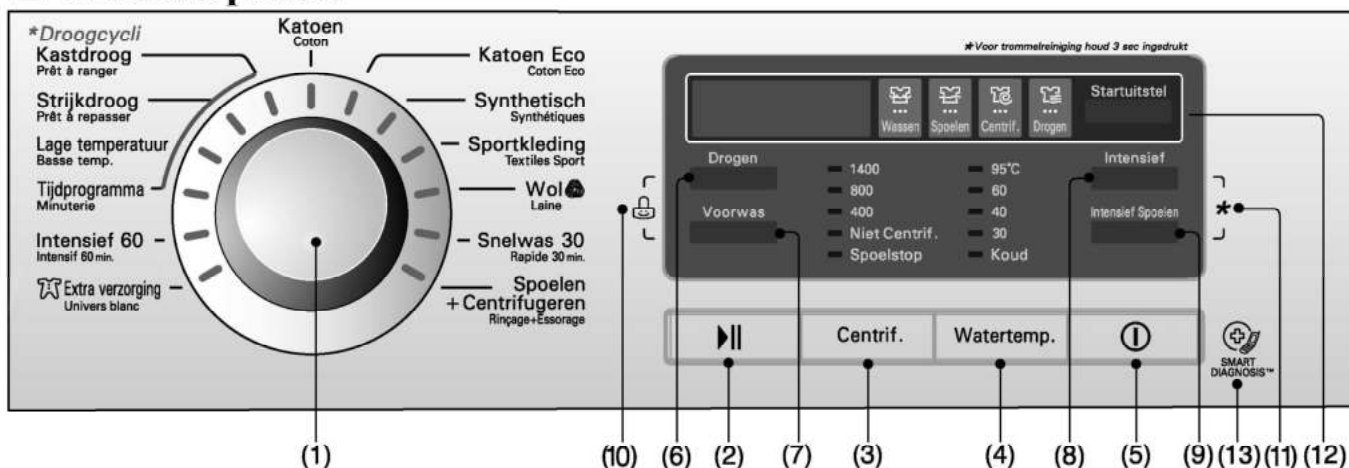

- | | | |
|-------------------|---------------|------------------------|
| (1) Programmaknop | (5) Aan/Uit | (9) Intensief spoelen |
| (2) Start/pauze | (6) Drogen | (10) Kinderbeveiliging |
| (3) Centrifuge | (7) Voorwas | (11) Trommelreiniging |
| (4) Temperatuur | (8) Intensief | (12) Startuitstel |
- (13) Smart Diagnosis (alleen beschikbaar wanneer dit op het product vermeld staat).

Aan/Uit



1. Aan/Uit

- Druk de knop in om de wasmachine in- en uit te schakelen.
- Om de ingestelde startuitstel te wissen, drukt u deze knop in.

2. Initieel programma

- Wanneer de aan/uit knop is ingedrukt, wordt automatisch de Katoencyclus geselecteerd.

■ Initieel programma

• [F1496AD(P)(1~9)]/[F148M2R]

- Katoen cyclus/ hoofdwass / spoelen/ 1400 tpm/ 60°C

Initieel programma

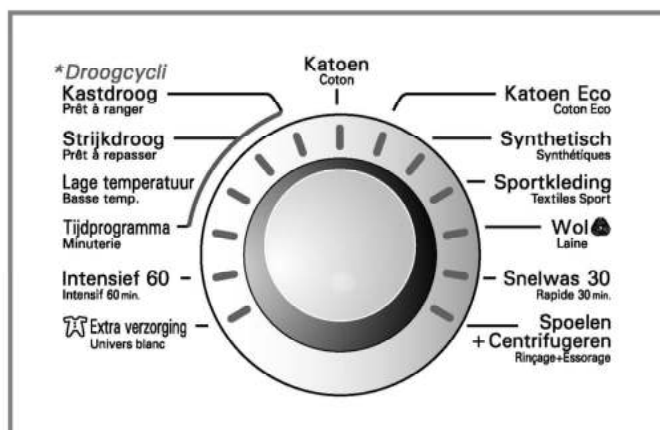

- Er zijn 13 wasprogramma's beschikbaar, te gebruiken naar het wasgoedtype.
- Verlichting geeft aan welk programma geselecteerd is.
- Door de knop te draaien worden de programma's in de volgende volgorde geselecteerd:
 "Katoen - Katoen Eco - Synthetisch - Sportkleding - Wol - Snelwas 30 - Spoelen + Centrifugeren - Extra verzorging - Intensief 60 - Tijdprogramma - Lage temperatuur - Strijkdroog - kastdroog"

Voor meer informatie betreffende welk wasgoed geschikt is voor welk wasprogramma, kunt u pagina 19 raadplegen.

Gebruik van uw wasmachine

■ Additionele programma's

Startuitstel

U kan de wasmachine instellen om later te beginnen en eindigen op een specifiek moment.

ⓘ OPMERKING

• Bij startuitstel wordt uitgegaan van de tijd tot het einde van het programma, niet het begin. De exacte programmaduur hangt af de watertemperatuur, belading en andere factoren.

1. Druk de aan/uit knop in
2. Selecteer een programma
3. Druk de startuitstel knop in tot de gewenste tijd
4. Druk op de start/pauze knop

Intensief spoelen

Voor de beste spoelresultaten. Hierbij wordt de laatste spoeling gedaan op 40 graden.

1. Druk de aan/uit knop in.
2. Selecteer een programma
3. Druk de Intensief spoelen knop in
4. Druk op start/pauze

Intensief

Bij zwaar vervuild wasgoed de beste programmakeuze.

1. Druk de aan/uit knop in
2. Selecteer een programma
3. Druk op "Intensief "
4. Druk op de start/pauze knop

Voorwas

Bij zwaar vervuild wasgoed is de voorwas zeer effectief

1. Druk de aan/uit knop in
2. Selecteer een programma
3. Selecteer "Voorwas"
4. Druk op de Start/pauze knop

Drogen

Wassen + Drogen

1. Druk de aan/uit knop in
2. Selecteer een programma (Katoen, Katoen Eco, Synthetisch, Intensief 60 en Extra verzorging).
3. Druk op de Drogen knop
4. Druk op start/pauze

Drogen op tijd

Wanneer u de droogcyclus selecteert kunt u kiezen tussen 30, 60, 90, 120 en 150 minuten drogen.

Gebruik van uw wasmachine

■ Opties

Centrifugeren

- Centrifuge snelheid kan aangepast worden door op de 'Centrifugeren' knop te drukken tot de gewenste stand bereikt is.

Watertemp.

- Door op de temperatuurknop te drukken, kan u de watertemperatuur instellen.

- Koud

- 30°C, 40°C, 60°C, 95°C

■ Overige functies

Alleen centrifugeren

1. Druk op de Inschakelen knop.
2. Selecteer het gewenste toerental centrifugeren.
3. Druk de "Start/Pauze" -knop in.



Wanneer u "Geen centrifuge" selecteerd, zal het nog even door roteren op lage toeren om het water sneller af te voeren.

Gebruik van uw wasmachine

■ Kinderbeveiliging

Selecteer deze functie om de bedieningselementen te blokkeren en Aanpassingen in het programma te voorkomen. "Kinderslot" kan alleen tijdens de wascyclus worden gebruikt.

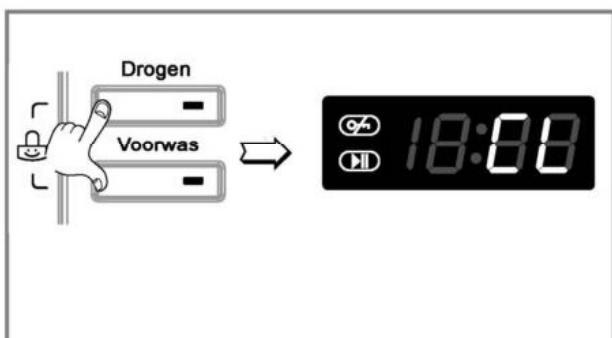

Vergrendelen van het display

1. Houd de twee selectieknoppen gelijktijdig ingedrukt voor 3 sec.
2. Na 3 sec zal u een geluidstoon horen en vervolgens verschijnt de code " [L]" op het LED display. Wanneer het kinderslot wordt geactiveerd, zijn alle knoppen vergrendeld behalve de "Start/Pauze" – knop.



Wanneer het kinderslot wordt geactiveerd zal de code " [L]" op het LED display blijven knipperen. Ook het uitschakelen van de stroom heeft geen invloed op het kinderslot.

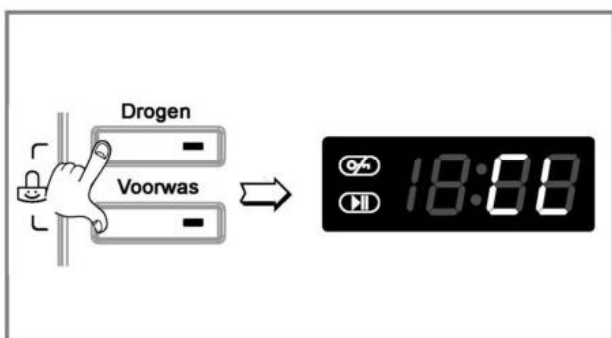

Het ontgrendelen van het display

1. Houd de twee selectieknoppen gelijktijdig ingedrukt voor 3 sec.
2. Na 3 sec zal u een geluidstoon horen en vervolgens verschijnt de resterende tijd voor de huidige wascyclus op het LED display.

■ Signaal aan/uit

De geluidstoon kan alleen worden geactiveerd tijdens het wassen:

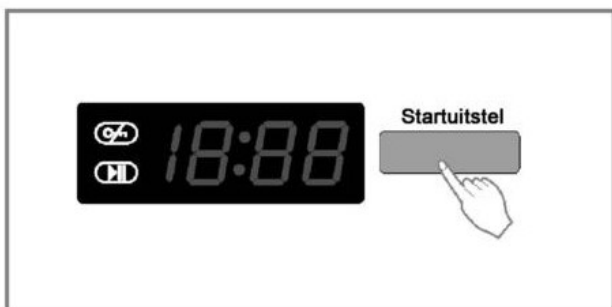

1. Druk de Inschakelen -knop in.
2. Druk de "Start/Pauze" -knop in.
3. Druk de startuitstel knop in voor 2 seconden

Wanneer u de droogcyclus selecteert kunt u kiezen tussen 30, 60, 90, 120 en 150 minuten drogen.



Als u de geluidstoon wilt uitschakelen herhaal dan dit proces.

Gebruik van uw wasmachine

■ Trommelreiniging

De TROMMELREINIGING is een bijzondere wasbeurt om de binnenkant van de wasmachine te reinigen. Tijdens die wasbeurt worden een hoger waterniveau en een hoger centrifugeertoerental toegepast. Voer de wasmachine reiniging regelmatig uit.

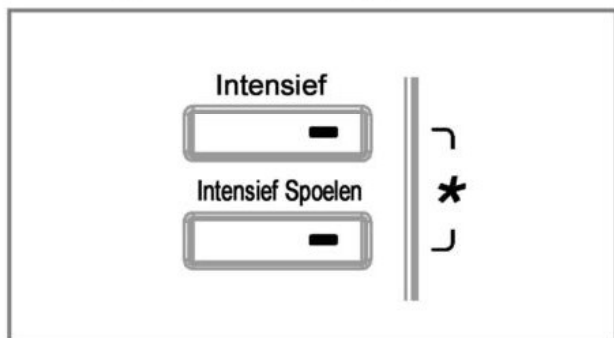

1. Verwijder kleding en andere voorwerpen uit de wasmachine en sluit de deur.
2. Open het zeepbakje en giet bleekwater in het bleekcompartiment.
3. Sluit het zeepbakje langzaam.
4. Schakel de stroom in en houd de knoppen voor de Intensief was en de Voorwas Intensief Spoelen 3 seconden ingedrukt. Vervolgens verschijnt "ECL" op het LED-display.
5. Houd de Start/Pauze-knop ongeveer drie seconden ingedrukt.
6. Laat de deur openstaan als het wasprogramma voltooid is zodat de deuropening, de rubberen ring en het glas van de deur kunnen drogen.



Doe tijdens het trommelreiniging programma geen wasmiddel in de wasmiddelcompartimenten.

LET OP

Laat de deur niet te lang en onbewaakt openstaan als er een klein kind in de buurt is.

■ Deur Vergrendeld

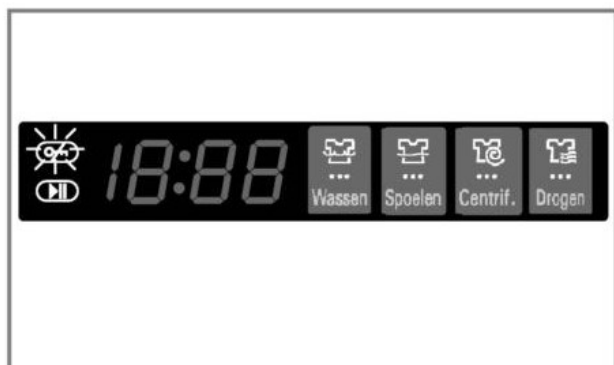

"Deur Vergrendeld (Deurslot)"

Om veiligheidsredenen wordt de deur vergrendeld wanneer de machine in werking is waarbij het statuslampje "Deur Vergrendeld (Deurslot)" oplicht. Nadat het statuslampje "Deur Vergrendeld (Deurslot)" is gedoofd, kunt u de deur veilig openen.

Gebruik van uw wasmachine

■ Alleen drogen

- Koud water kraan moet aan staan tijdens de wasprogramma's.

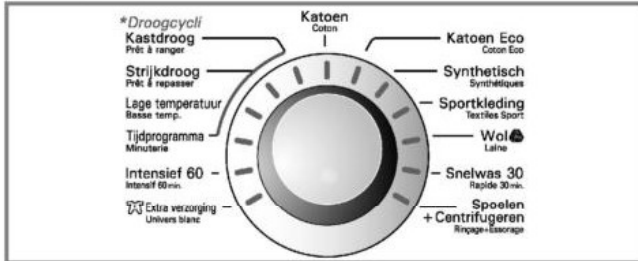

- Droog cyclus: Kastdroog, Strijkdroog, lage temperatuur, Tijdprogramma.
- Voor een optimale droging, is het van belang dat de artikelen in lading van vergelijkbaar materiaal en dikte zijn.
- Overbelaad de trommel niet. De was moet de ruimte hebben om vrij door te trommel te worden bewogen.
- Wanneer u de deur opent en de belading verwijderd voordat deze klaar is met zijn cyclus, vergeet dan niet de start/apuze knop in te drukken.
- Op het einde van de droogcyclus wordt "Cd" weergegeven. Doormiddel van het indrukken van de start.pauze knop kunt u het programma beëindigen. Wanneer u dit niet zelf doet, wordt het programma automatisch uitgeschakeld na 4 uur.

Automatisch drogen handleiding

- Gebruik de automatische cycli om de meeste ladingen te drogen. Elektronische sensors meten de temperatuur van de uitlaat om zo waar nodig de droogtemperatuur aan te passen.
- Aanbevolen automatisch droogprogramma per type kleding:
 - a) kastdroog: voor katoen
 - b) Strijkdroog: Voor kleding die u wilt strijken
 - c) lage temperatuur: voor synthetisch
 - d) Tijdprogramma(30/60/90/120/150 minuten)
 - 30 min. : katoen/handdoeke 0.5 kg
 - 60 min. : katoen/handdoeke 1.5 kg
 - 90 min. : katoen/handdoeke 2.5 kg
 - 120 min. : katoen/handdoeke 3.0 kg
 - 150 min. : katoen/handdoeke 4.0kg

ⓘ OPMERKING

- De geschatte droogtijd kan verschillen met de droogtijd in de praktijk. Het type stof, de hoeveelheid was en de droogtegraad van de was hebben allemaal invloed op het droogproces.
- De laatste 10 minuten droogtijd, wordt de vochtigheid van de kleding bijgehouden door een sensor. Wanneer de was nog te vochtig is wordt de programmatijd verlengt met maximaal 10 minuten, terwijl er 10 minuten op het display blijft staan.

Gebruik van uw wasmachine

2. Droogtijd handleiding

- Deze droogtijden dienen als een hulpmiddel om uw droger goed in te stellen op handmatig drogen. De droogtijd kan enorm verschillen afhankelijk van de vochtigheidsgraad in de lucht, de temperatuur in de kamer en het type stof. Uiteindelijk is uw eigen ervaring de beste leidraad.

Wol

- Droog het wol niet regulier in de droger. Trek ze naar hun originele vorm en droog ze terwijl ze stil liggen.

Gewoven en genaaid materiaal

- Afhankelijk van de kwaliteit kunnen dit soort materialen krimpen.
- Trek ze altijd volledig uit na het drogen.

Synthetisch en permanent kreukvrije kleding.

- Overbelaad de droger niet.
- Haal de kreukvrije kleding uit de droger, zodra de droger aan de anti-kreuk fase begint.

Leer en fiber-materialen

- Controleer altijd de instructies van de fabrikant.

Baby kleding en nachtkleding

- Controleer altijd de instructies van de fabrikant
Rubber en Plastic.

Rubber en Plastic

- Droog geen voorwerpen die gemaakt zijn van rubber of plastic, of hier delen van bevatten, zoals:
 - a) keukenschorten, knoeidoekjes, stoelhoezen
 - b) gordijnen en tafelbedekkingen
 - c) bad- en douchematten

Glasvezel

- Droog geen artikelen die glasvezel bevatten in uw droger. Glasdeeltjes kunnen achterblijven in de droger en opgepikt worden door uw kleding bij de volgende droogbeurt. Hierdoor kan er schade aan uw huid ontstaan.

3. Klaar met drogen

- wanneer het droogprogramma klaar is komt er "E" in beeld op het display.
- Deze Cool Down begint automatisch na afloop van ieder droogprogramma.
- Wanneer u de kleding na afloop van het programma niet verwijderd, kan het ernstig gekreukt raken.
- De Cool Down werkt met periodieke bewegingen.
- de "E" vermelding wordt herhaald tot de kleding uit de droog is verwijderd of de start/pauze knop is ingedrukt.

Wasmiddel toevoegen

■ Wasmiddel en wasverzachter toevoegen

► De verdeellade

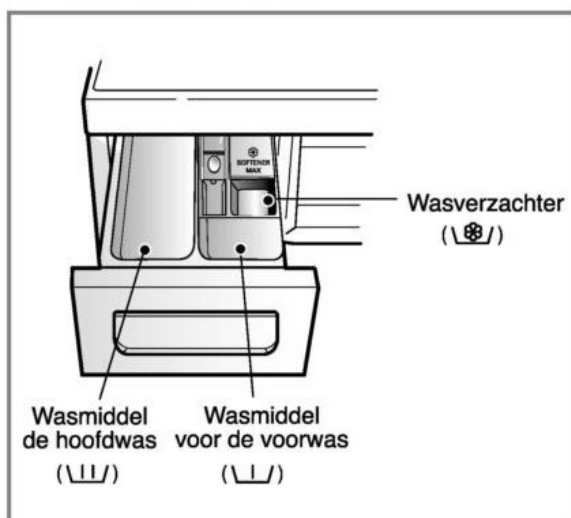

- Hoofdwash alleen → ▬▬
- Voorwas + hoofdwash → ▬ • ▬▬

Opgelet

Houd waspoeder en reinigingsproducten buiten het bereik van kinderen i.v.m. vergiftigingsgevaar. Bij te veel wasmiddel en/of wasverzachter bestaat het risico dat er water overstroomt. Gebruik alleen de aanbevolen hoeveelheid wasmiddel.

► Wasverzachter toevoegen

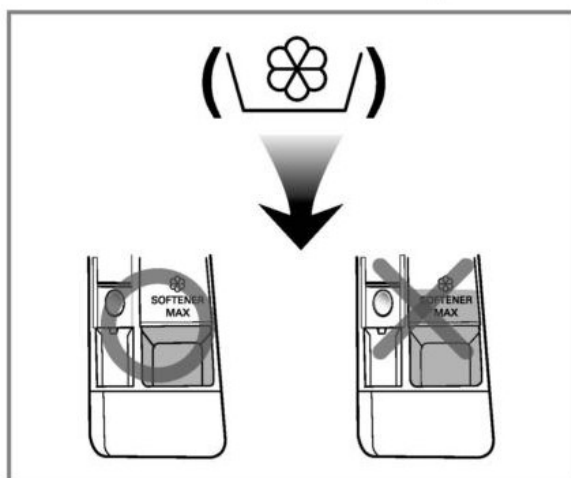

- Niet hoger vullen dan tot aan het maximale vulstreepje. Als het bakje overvol is kan de wasverzachter te vroeg vrijkomen, waardoor er vlekken op de kleding kunnen ontstaan.
- Laat wasverzachter niet langer dan 2 dagen in de zeeplade (wasverzachter kan uitharden)
- De wasverzachter wordt automatisch toegevoegd gedurende de laatste spoelcyclus.
- De lade niet openen wanneer er water wordt aangevoerd.
- Solventen (benzeen, enz.) zijn niet toegelaten.



Geen wasverzachter rechtstreek op het wasgoed gieten.

Wasmiddel toevoegen

► Hoeveelheid wasmiddel

- Het wasmiddel moet worden gebruikt volgens de instructies van de wasmiddelenproducent.
- Als u meer wasmiddel gebruikt dan is voorgeschreven, ontstaat er veel schuim waardoor het wasresultaat afneemt en zal de motor te sterk belast worden (oorzaak van storing).
- Het is aan te raden geconcentreerd wasmiddel te gebruiken voor het beste resultaat.
- Als gebruik wordt gemaakt van vloeibaar wasmiddel neem dan de aanwijzingen van de wasmiddelfabrikant in acht.
- U kunt gebruik maken van vloeibaar wasmiddel in de wasmiddeldoseerlade zodra het wascyclus direct van start gaat.
- Vloeibaar wasmiddel kan uitharden, gebruik daarom geen vloeibaar wasmiddel tijdens uitgestelde start.
- Heeft u last van zeepsop resten, verminder dan de hoeveelheid wasmiddel.
- De hoeveelheid wasmiddel moet mogelijk aangepast worden aan het programma, watertemperatuur, de hardheid van het water, de was hoeveelheid, en de vuilheid van het wasgoed. Zorg ervoor dat er niet te veel schuim ontstaat.

Opgelet

Zorg ervoor dat vloeibaar wasmiddel niet uithard.
Dit kan leiden tot blokkeringen, verminderde spoeling en geurtjes.



- Volle lading: volgens de aanbevelingen van de producent.
- Gedeeltelijke lading: 3/4 van de normale hoeveelheid.
- Minimumlading: 1/2 van een volle lading.

- Het wasmiddel wordt bij het begin van de wascyclus uit de verdeler gespoeld.

► Waterverzachter



- Een water verzachter, zoals Calgon, kan worden gebruikt in regio's met extreem hard water. Voeg toe volgens de aanwijzingen op de verpakking. Voeg eerst wasmiddel toe en vervolgens de water verzachter.
- Gebruik de hoeveelheid wasmiddel voor zacht water.

► Gebruik van wastabletten

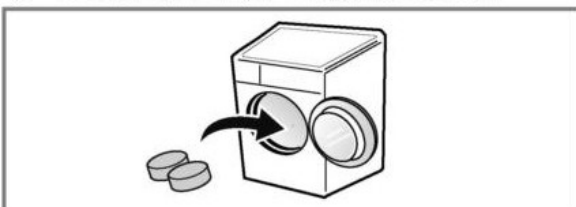

1. Open de deur en stop de tabletten in de trommel.

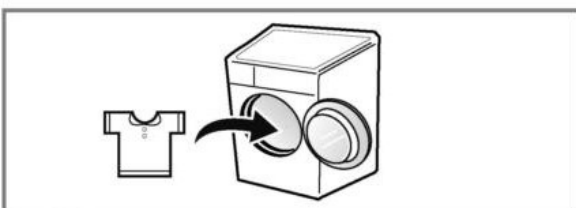

2. Laad het wasgoed in de trommel.